

Государственное казённое общеобразовательное учреждение Удмуртской Республики «Сарапульская общеобразовательная школа №5 для обучающихся с ограниченными возможностями здоровья»

ПРИНЯТО

на педагогическом
совете ГКОУ УР «СОШ№5 с ОВЗ»
протокол № _____ от _____

УТВЕРЖДЕНО

Директор ГКОУ УР «СОШ№5 с ОВЗ»
О.Г. Овечкина _____
Приказ № _____ от _____ 2024г

Адаптированная рабочая программа
по профессионально-трудовому обучению
(столярное дело)
для 8 класса.

Составитель программы:
Осминников Петр Васильевич
учитель столярного дела

Пояснительная записка

Адаптированная рабочая программа разработана в соответствии со следующими документами

- Федеральным Законом Российской Федерации от 29 декабря 2012 года № 273-ФЗ «Об образовании в Российской Федерации»;

- требованиями Федерального государственного образовательного стандарта обучающихся с умственной отсталостью (интеллектуальными нарушениями) утвержденного приказом Министерства образования и науки Российской Федерации от 19.12.2014 года №1599 (зарегистрирован Министерством юстиции Российской Федерации 3 февраля 2015 года регистрационный №35850);

- Федеральной адаптированной образовательной программы основного общего образования для обучающихся с умственной отсталостью (интеллектуальными нарушениями) (Приказ Министерства просвещения Р.Ф. от 24 ноября 2022. №1026

- СанПиН «Санитарно – эпидемиологическими требованиями к условиям и организации обучения в общеобразовательных учреждениях»

- Уставом ГКОУ УР «СОШ №5 с ОВЗ».

Адаптированная рабочая программа - нормативный документ, определяющий объем, порядок, содержание изучения и преподавания учебного предмета, основывающийся на федеральном государственном образовательном стандарте для умственно отсталых детей, программе по учебному предмету «Профильный труд».

Целью изучения предмета "Профильный труд" в 8 классе является совершенствование профессиональной подготовки обучающихся с легкой умственной отсталостью (интеллектуальными нарушениями) за счет изготовления ими технологически более сложных изделий и расширения номенклатуры операций, которыми они овладевают в рамках реализуемого профиля. На этом этапе обучения трудовая деятельность обучающихся в целом осуществляется под руководством педагогического работника. Однако при выполнении знакомых заданий от них требуется проявление элементов самостоятельности.

Задачи программы:

-учебный предмет "Профильный труд" должен способствовать решению следующих задач

-расширение знаний о материальной культуре как продукте творческой предметно-преобразующей деятельности человека;

-расширение культурного кругозора, обогащение знаний о культурноисторических традициях в мире вещей;

-расширение знаний о материалах и их свойствах, технологиях использования.

-ознакомление с современным производством и требованиями предъявляемыми им к человеку;

-совершенствование трудовых навыков и умений, технических, технологических, конструкторских и первоначальных экономических знаний, необходимых для участия в производительном труде;

-совершенствование практических умений и навыков использования различных материалов в профессиональной деятельности;

-коррекция и развитие познавательных процессов, межличностного общения, профессионального поведения;

-развитие регулятивной функции деятельности (включающей целеполагание, планирование, контроль и оценку действий и результатов деятельности в соответствии с поставленной целью);

-формирование информационной грамотности, умения работать с различными источниками информации;

-развитие активности, целенаправленности, инициативности.

Функции адаптированной рабочей программы:

Программа по профильному труду 8 в классе определяет содержание и уровень основных знаний и умений обучающихся по технологии ручной и машинной обработки производственных материалов по реализуемым профилям трудового обучения.

Структуру программы составляют следующие обязательные содержательные линии, вне зависимости от выбора Организацией того или иного профиля обучения.

Материалы, используемые в трудовой деятельности. Перечень основных материалов, используемых в трудовой деятельности, их основные свойства. Происхождение материалов (природные, производимые промышленностью).

Инструменты и оборудование: инструменты ручного и механизированного труда. Первоначальные знания устройства, функций, назначения бытовой техники и промышленного оборудования. Подготовка к работе инструментов и наладка оборудования, ремонт, хранение инструмента. Качество и производительность труда. Формирование готовности к работе на современном промышленном оборудовании.

- нормативная, то есть является документом, обязательным для выполнения в полном объеме;

- целеполагания, то есть определяет ценности и цели, ради достижения которых она введена в ту или иную образовательную область;

- определения содержания образования, то есть фиксирует состав элементов содержания, подлежащих усвоению учащимися (требования к минимуму содержания), а также степень их трудности;

- процессуальная, то есть определяет логическую последовательность усвоения элементов содержания, организационные формы и методы, средства и условия обучения;

- оценочная, то есть выявляет уровни усвоения элементов содержания, объекты контроля и критерии оценки уровня обученности учащихся.

Планируемые результаты освоения учебного предмета по итогам обучения

Минимальный уровень:

-знание названий материалов; процесса их изготовления; изделий, которые из них изготавливаются и применяются в быту, игре, учебе, отдыхе;

-знание свойств материалов и правил хранения; санитарно-гигиенических требований при работе с производственными материалами;

-знание принципов действия, общего устройства машины и ее основных частей (на примере изучения любой современной машины: металлорежущего станка, швейной машины, ткацкого станка, автомобиля, трактора);

-знание и применение правил безопасной работы с инструментами и оборудованием, санитарно-гигиенических требований при выполнении работы;

-владение основами современного промышленного и сельскохозяйственного производства, строительства, транспорта, сферы обслуживания;

-чтение технологической карты, используемой в процессе изготовления изделия; составление стандартного плана работы;

-определение утилитарной и эстетической ценности предметов, изделий; понимание и оценка красоты труда и его результатов;

-использование эстетических ориентиров (эталонов) в быту, дома и в образовательной организации;

- эстетическая оценка предметов и их использование в повседневной жизни в соответствии с эстетической регламентацией, установленной в обществе;
- распределение ролей в группе, сотрудничество, осуществление взаимопомощи;
- учет мнений других обучающихся и педагогического работника при организации собственной деятельности и совместной работы;
- комментирование и оценка в доброжелательной форме достижений других обучающихся;
- посильное участие в благоустройстве и озеленении территорий; охране природы и окружающей среды.

Достаточный уровень:

- осознанное определение возможностей различных материалов, осуществление их целенаправленного выбора в соответствии с физическими, декоративнохудожественными и конструктивными свойствам в зависимости от задач предметнопрактической деятельности;
- планирование предстоящей практической работы, соотнесение своих действий с поставленной целью;
- осуществление настройки и текущего ремонта инструмента;
- отбор в зависимости от свойств материалов и поставленных целей оптимальных и доступных технологических приемов ручной и машинной обработки материалов;
- создание материальных ценностей, имеющих потребительскую стоимость и значение для удовлетворения общественных потребностей;
- самостоятельное определение задач предстоящей работы и оптимальной последовательности действий для реализации замысла;
- прогнозирование конечного результата и самостоятельный отбор средств и способов работы для его получения;
- владение некоторыми видами общественно-организационного труда (выполнение обязанностей бригадира рабочей группы, старосты класса, звеньевого);
- понимание общественной значимости своего труда, своих достижений в области трудовой деятельности; способность к самооценке;
- понимание необходимости гармоничного сосуществования предметного мира с миром природы.

Содержание учебного предмета "Профильный труд"

Программа по профильному труду в 5-9 классах определяет содержание и уровень основных знаний и умений обучающихся по технологии ручной и машинной обработки производственных материалов, в связи с чем определены примерный перечень профилей трудовой подготовки: "Столярное дело", "Слесарное дело", "Переплетно-картонажное дело", "Швейное дело", "Сельскохозяйственный труд", "Подготовка младшего обслуживающего персонала", "Цветоводство и декоративное садоводство", "Художественный труд". Также в содержание программы включены первоначальные сведения об элементах организации уроков трудового профильного обучения.

Структуру программы составляют следующие обязательные содержательные линии, вне зависимости от выбора общеобразовательной организацией того или иного профиля обучения.

Материалы, используемые в трудовой деятельности. Перечень основных материалов, используемых в трудовой деятельности, их основные свойства.

Происхождение материалов (природные, производимые промышленностью и прочие).

Инструменты и оборудование: простейшие инструменты ручного труда, приспособления, станки и проч. Устройство, наладка, подготовка к работе инструментов и оборудования, ремонт, хранение инструмента. Свойства инструмента и оборудования - качество и производительность труда.

Технологии изготовления предмета труда: предметы профильного труда, основные профессиональные операции и действия, технологические карты. Выполнение отдельных трудовых операций и изготовление стандартных изделий под руководством педагогического работника. Применение элементарных фактических знаний и (или) ограниченного круга специальных знаний.

Этика и эстетика труда: правила использования инструментов и материалов, запреты и ограничения. Инструкции по технике безопасности (правила поведения при проведении работ). Требования к организации рабочего места. Правила профессионального поведения.

Тематический план.

№ п\п темы (разделы)	Название темы (раздела)	Содержание темы (раздела)	Количество часов	Планируемые предметные результаты (в соответствии ФГОС) минимальный и достаточный уровень
1 четверть				
	Вводное занятие	План работы на четверть. Первичный инструктаж на рабочем месте.	2 ч.	-планирование предстоящей практической работы, соотнесение действий с поставленной целью
	Заделка пороков и дефектов древесины	Дефекты и пороки древесины (1 ч). Шпатлевка: характеристика разных видов, приемы заделки пороков и дефектов (1 ч). Заделка пороков и дефектов древесины шпатлевкой (1 ч). Устройство и назначение одно-шпиндельного сверлильного станка (1 ч). Ознакомление с многошпиндельным сверлильным станком (1 ч). Подготовка сверлильного станка к работе (1 ч). Сверление сквозных и глухих отверстий (2 ч). Выдалбливание сквозных и глухих гнезд (2 ч). Подготовка заготовки к заделке дефектов (1 ч). Высверливание, долбление отверстия (2 ч). Изготовление заделки (1 ч). Установка заделок (1 ч). Застрагивание заделок (1 ч).	16 ч.	-осознанное определение возможностей различных материалов, осуществление их целенаправленного выбора в соответствии с физическими, декоративнохудожественными и конструктивными свойствами в зависимости от задач предметнопрактической деятельности;
	Пиломатериалы	Пиломатериалы (1 ч). Характеристика основных видов пиломатериалов (2 ч).	3 ч.	-понимание необходимости гармоничного сосуществования предметного мира с миром природы.
	Изготовление столярно-мебельного изделия	Виды и назначение мебели (1 ч). Ознакомление с производственным процессом изготовления мебели (1 ч). Содержание сборочного чертежа (1 ч). Знакомство с изделием (1 ч). Последовательность изготовления изделия (1 ч). Заготовка деталей (1 ч). Выстрагивание деталей по размерам (1 ч). Изготовление вставных шипов (2 ч). Выполнение отверстий в деталях табуретов (2 ч). Склеивание деталей (2 ч). Изготовление сиденья (2 ч). Зачистка деталей (1 ч). Сборка изделия (2 ч). Отделка изделия (1 ч). Оценка качества готового изделия (1 ч).	20 ч.	-осознанное определение возможностей различных материалов, осуществление их целенаправленного выбора в соответствии с физическими, декоративнохудожественными и конструктивными свойствами в зависимости от задач предметнопрактической

				деятельности;
	Практическое повторение	Изготовление изделий (выбор материала (1 ч), разметка (1 ч), заготовка(1 ч), изготовление деталей(8 ч), подгонка(2 ч), сборка(2 ч), отделка(2 ч).	17 ч.	-планирование предстоящей практической работы, соотнесение своих действий с поставленной целью;
	Самостоятельная работа	Последовательность изготовления изделия	4 ч.	самостоятельное определение задач предстоящей работы и оптимальной последовательности и действий для реализации замысла;
II четверть				
	Вводное занятие	План работы на четверть. Правила безопасной работы.	1 ч.	-планирование предстоящей практической работы, соотнесение действий с поставленной целью
	Изготовление разметочного инструмента	Разметочные инструменты (1 ч). Подготовка рубанка для строгания древесины твердых пород (1 ч). Столярный угольник (1 ч). Изготовление столярного угольника (4 ч). Ерунок (1 ч). Последовательность изготовления (1 ч). Изготовление ерунка (4 ч).	13 ч.	-осуществление настройки и текущего ремонта инструмента;
	Токарные работы	Токарный станок (2 ч). Скоба и штангенциркуль (2 ч). Приемы работы на токарном станке (4 ч). Знакомство с изделием (1 ч). Заготовка для рукоятки (1 ч). Вытачивание цилиндра (2 ч). Обработка поверхности рукоятки (2 ч). Сверление отверстия для хвостовика (2 ч). Зачистка рукоятки (2 ч).	18 ч.	-отбор в зависимости от свойств материалов и поставленных целей оптимальных и доступных технологических приемов ручной и машинной обработки материалов;
	Практическое повторение	Последовательность изготовления изделий (выбор материала(1 ч), разметка(1 ч), заготовка(1 ч), изготовление деталей(10 ч), подгонка(1 ч), сборка(1 ч), отделка(1 ч).	16 ч.	-планирование предстоящей практической работы, соотнесение своих действий с поставленной целью;
	Самостоятельная работа	Последовательность выполнения технологических операций.	6 ч.	самостоятельное определение задач предстоящей работы и оптимальной последовательности и действий для

				реализации замысла;
III четверть				
	Вводное занятие	Повторный инструктаж по охране труда.	1 ч.	-планирование предстоящей практической работы, соотнесение действий с поставленной целью
	Изготовление строгального инструмента	Строгальные инструменты (1 ч). Последовательность изготовления (1 ч). Изготовление колодки (6 ч). Изготовление клина (2 ч). Изготовление рожка (6 ч). Отделка и настройка инструмента (2 ч).	18 ч.	-осуществление настройки и текущего ремонта инструмента;
	Представление о процессе резания древесины	Элементы резца (1 ч). Виды резания древесины (1 ч). Углы резания (1 ч). Определение формы резца (1 ч).	4 ч.	-прогнозирование конечного результата и самостоятельный отбор средств и способов работы для его получения;
	Изготовление столярно-мебельного изделия	Знакомство с изделием (1 ч). Технология изготовления сборочных единиц (1 ч). Способы соединения деталей и сборочных единиц (1 ч). Разборные соединения в столярно-мебельных изделиях (1 ч). Бригадный метод работы (1 ч). Последовательность изготовления изделия (1 ч). Изготовление деталей и сборочных единиц (14 ч). Анализ выполненной работы (1 ч).	21 ч.	осознанное определение возможностей различных материалов, осуществление их целенаправленного выбора в соответствии с физическими, декоративнохудожественными и конструктивными свойствами в зависимости от задач предметнопрактической деятельности;
	Практическое повторение	Последовательность изготовления изделий (1 ч), выбор материала (1 ч), разметка (1 ч), заготовка (1 ч), изготовление деталей (4 ч), подгонка (2 ч), сборка (2 ч), отделка (2 ч).	14 ч.	-планирование предстоящей практической работы, соотнесение своих действий с поставленной целью
	Самостоятельная работа	Последовательность изготовления изделия	10 ч.	самостоятельное определение задач предстоящей работы и оптимальной последовательности действий для реализации замысла;
IV четверть				
	Вводное	Правила безопасной работы в мастерской.	1 ч.	-планирование

	занятие			предстоящей практической работы, соотнесение действий с поставленной целью
	Ремонт столярного изделия	Эксплуатация мебели и причины износа (1 ч). Виды ремонта мебели (1 ч). Планирование работы при ремонте мебели (1 ч). Ремонт столярного изделия(12ч). Оценка качества (1 ч).	16 ч.	самостоятельное определение задач предстоящей работы и оптимальной последовательности и действий для реализации замысла;
	Безопасность труда во время столярных работ	Безопасность труда во время столярных работ (2 ч). Предупреждение пожаров (2 ч).	4 ч.	-владение некоторыми видами общественно-организационного труда
	Крепежные изделия и мебельная фурнитура	Способы соединения деталей в столярных изделиях (1 ч). Виды гвоздей и их использование (1 ч). Виды и назначение шурупов (1 ч). Мебельная фурнитура и крепежные изделия (1 ч). Распознавание крепежных изделий и мебельной фурнитуры (1 ч).	5 ч.	-планирование предстоящей практической работы, соотнесение своих действий с поставленной целью;
	Практическое повторение	Последовательность изготовления изделий (1 ч), выбор материала (1ч), разметка (1 ч), заготовка (1 ч), изготовление деталей (12 ч), подгонка (1 ч), сборка (1 ч), отделка (1 ч). Анализ работы и оценка качества (1 ч).	20 ч.	-самостоятельное определение задач предстоящей работы и оптимальной последовательности и действий для реализации замысла;
	Контрольная работа	Последовательность изготовления изделия(1ч), выбор материалов(1ч), разметка(1ч), заготовка(1ч), изготовление(3ч), зачистка(1ч), отделка(2ч), оценка качества(1ч).	11 ч	-самостоятельное определение задач предстоящей работы и оптимальной последовательности и действий для реализации замысла;
Итого :238				

Практические занятия.

№	Название раздела (темы)	Вид контроля.
1	Вводное занятие	Установочная контрольная работа
2	Заделка пороков и дефектов древесины	Контрольный опрос
3	Пиломатериалы	Контрольный опрос
4	Изготовление столярно-мебельного изделия	Оценка изделия
5	Практическое повторение	Оценка изделия
6	Самостоятельная работа	Оценка изделия
7	Контрольная работа	Оценка изделия
8	Вводное занятие	Зачет
9	Изготовление разметочного инструмента	Оценка изделия
10	Токарные работы	Контрольный опрос
11	Практическое повторение	Оценка изделия
12	Самостоятельная работа	Оценка изделия
13	Контрольная работа	Промежуточная контрольная работа
14	Вводное занятие	Зачет
15	Представление о процессе резания	Контрольный опрос
16	Изготовление строгального инструмента	Оценка изделия
17	Изготовление столярно-мебельного изделия	Оценка изделия
18	Практическое повторение	Оценка изделия
19	Самостоятельная работа	Оценка изделия
20	Контрольная работа	Оценка изделия
21	Вводное занятие	Зачет
22	Ремонт столярного изделия	Контрольный опрос
23	Безопасность труда во время столярных работ	Контрольный опрос
24	Крепежные изделия и мебельная фурнитура	Контрольный опрос
25	Практическое повторение	Оценка изделия
26	Самостоятельная итоговая контрольная работа	Итоговая контрольная работа

СТАРТОВАЯ КОНТРОЛЬНАЯ РАБОТА

1. Перечисли правила поведения в столярной мастерской.
2. Назови основные виды сушки пиломатериалов. Как правильно их хранить?
3. Какие виды соединений изучали в 7 классе? Где они применяются?
4. Какими инструментами выполняется обработка криволинейных кромок и выемок?
5. Внимательно ознакомься с эскизом детали.
6. Подумай и составь план изготовления ручки для столярной пилы.
7. Изготовь деталь соблюдая правила безопасности. Разметка выполняется по шаблону.

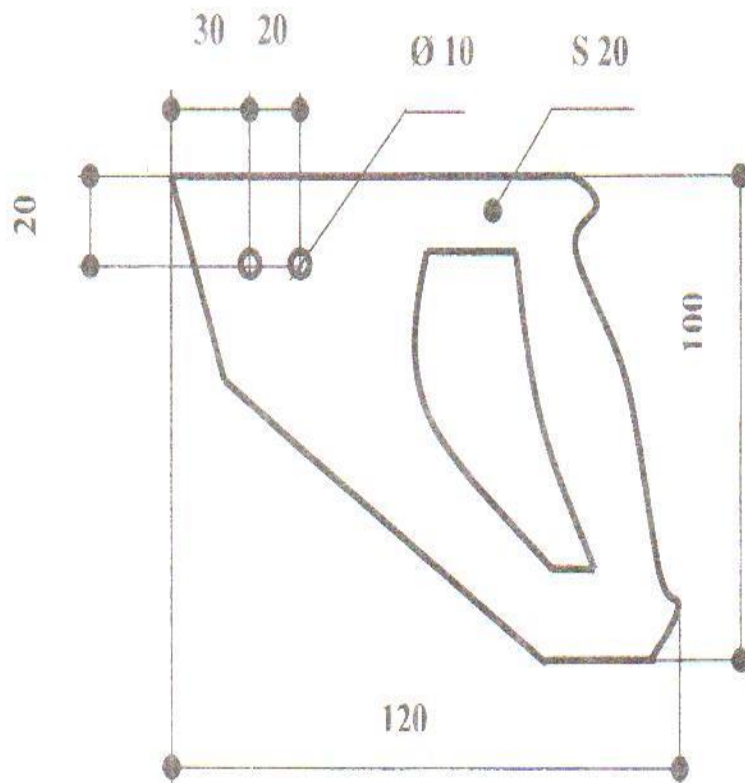

КОНТРОЛЬНАЯ РАБОТА /I четверть/

1. Установи соответствие

- | | | |
|-------------|-----------------------|-------------|
| 1.1 Пороки | А. Усушка; | Е. Риски; |
| 1.2 Дефекты | Б. Свилеватость; | Ж. Наросты; |
| | В. Коробление; | З. Выхваты; |
| | Г. Ложное ядро; | И. Сучки; |
| | Д. Смоляные кармашки. | |

2. Подбери соответствующие пары

- 2.1 Чистообрезная доска;
- 2.2 Необрезная доска;
- 2.3 Трёхкантный брус;
- 2.4 Брусок;
- 2.5 Горбыль.



А



Б



В



Г



Д

3. Подбери правильные ответы

К листовым древесным материалам относятся:

- | | |
|---------------------------------|--------------------------------|
| А). Стекло; | Д). Фанера; |
| Б). Древесно-волокнистая плита; | Е). Древесно-стружечная плита; |
| В). Шпон; | Ж). Ламинированная ДСП; |
| Г). Чистообрезная доска; | З). Горбыль. |

4. Опиши план выполнения заделки сучка круглой вставкой

- 4.1 _____
- 4.2 _____
- 4.3 _____
- 4.4 _____

5. Выполни заделку сучка круглой вставкой на материалоотходах

КОНТРОЛЬНАЯ РАБОТА /II четверть/

1. Подбери правильный ответ

Для изготовления контрольно-измерительных инструментов применяется древесина:

- А). Липы; Б). Берёзы; В). Осины.

/Дай обоснование своего ответа/

2. Установи соответствие

- | | | |
|---|---------------------|---------------|
| 2.1 Контрольно-измерительные инструменты: | А). Штангенциркуль; | Г). Ярунок; |
| 2.2 Разметочные инструменты: | Б). Линейка; | Д). Карандаш; |
| | В). Рейсмус; | Е). Угольник. |

3. Определи название частей и узлов токарного станка

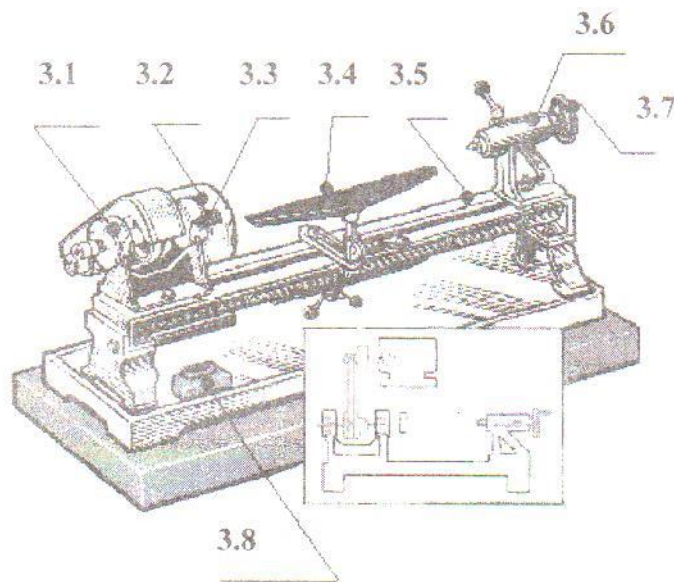

- А). Станина;
Б). Электродвигатель;
В). Пусковое устройство;
Г). Передняя бабка;
Д). Патрон с трезубцем;
Е). Подручник;
Ж). Задняя бабка;
З). Маховичок.

4. Опиши план подготовки заготовки для точения цилиндра на токарном станке в центрах:

- 4.1 _____
4.2 _____
4.3 _____
4.4 _____
4.5 _____

5. Подготовь заготовку размерами 300 X 55 X 55, для точения цилиндра на токарном станке в центрах.

ЗАЧЕТ /I полугодие/

1. Перечисли обязанности учащихся при работе в столярной мастерской.
2. Какие меры безопасности нужно принимать, чтобы предотвратить поражение электрическим током?
3. Какие правила безопасности должен соблюдать ученик при работе в столярной мастерской?
4. Что необходимо сделать в случае ранения?

ЗАЧЕТ /II полугодие/

1. Как правильно организовать рабочее место при выполнении деревообрабатывающих операций?
2. Какие меры безопасности необходимо принимать, чтобы не допустить пожар в столярной мастерской?
3. Перечисли правила техники безопасности при работе на деревообрабатывающих станках (сверлильном, токарном)?
4. Почему возникают удушье и отравления в мастерской, как их предупредить?

Источники информации и средства обучения.

1. А. А. Барташевич, Р. М. Климин. Сделай сам. Минск «Вышэйшая школа». 1999.
2. И. А. Воротников. Занимательное черчение. Москва, «Просвещение». 1990.
3. Воспитание уч-ся в процессе трудового обучения. /Под редакцией Т. Н. Мальковской/. Москва, «Просвещение», 1986.
4. М. А. Григорьев. Мастер- столяр. Москва, «Цитадель», 1999.
5. Г. А. Громов, Г. Н. Солодовников, Б. А. Черепашенец. Практикум по деревообработке. Москва. «Просвещение», 1977.
6. Б. А. Журавлёв. Столярное дело. /Учебное пособие для уч-ся 5-6 классов вспомогательной школы/. Москва, «Просвещение», 1988.
7. И. А. Карабанов. Технология обработки древесины /Учебное пособие для уч-ся 5-9 классов общеобразовательных школ/. Москва, «Просвещение», 2000.
8. В. И. Коваленко, В. В. Куленёнок. Дидактический материал по трудовому обучению 5-7 классы. Москва. «Просвещение», 2000. ^-
9. Л. Н. Крейндин. Столярные и плотничные работы. Москва, «Высшая школа». 1969.
10. Д. Леонтьев. Работы по дереву. Москва, «Детгиз», 1962.
11. Обработка дерева - Традиционная техника. (Столярное искусство). Москва. «Г'елеос+АСТ», 1998.
12. Е. О. Пешков. Н. И. Фадеев. Технический справочник школьника. Москва.. " Государственное учебно - педагогическое издательство Министерства просвещения РСФСР, 1963.
13. С. И. Поликанин. Объекты общественно-полезного производительного труда учащихся. Москва, «Просвещение». 1987.
14. Программы специальных (коррекционных) общеобразовательных учреждений вида 5-9 классы. /Сборник 2/. Москва, Гуманитарный издательский центр «Владос», 2000.
15. Программы специальных общеобразовательных школ для умственно отсталых детей /Трудовое и профессиональное обучение/. Москва, «Просвещение», 1986.
16. Программно-методические материалы «Технология», 5-11 классы. Москва, «Дрофа». 1999.
17. Рабочая программа по трудовому обучению. Столярное дело. 7-9 кл, Волгоград, Издательство «Учитель» 2016
18. Э. В. Рихвк. Мастерим из древесины. Москва, «Просвещение», 1983.
19. Э. В. Рихвк. Обработка древесины в школьных мастерских. Москва, «Просвещение», 1984,
20. В. П. Савиных. Умельцу о поделочных материалах. Минск, «Полымя». 1997.
21. П. С. Самородский. Е. Л. Перевозчиков. Технология ручной и художественной обработки древесины. Брянск, Издательство БГПУ, 1999.
22. В. П. Семенихин. Изготовление инструментов в школьной мастерской. Москва. «Просвещение», 1987.
23. В. Хирте. Сделай сам 1000 вещей. Москва, «Просвещение». 1970.
24. А. М. Шепелев. Столярные работы в сельском доме. Москва, «Россельхозиздат», 1987.
25. В. В. Щербина. Построение технического рисунка. Киев, «Вища школа». 1980
26. Трудовое обучение. 5-9 классы. Развернутое тематическое планирование. Волгоград. Издательство «Учитель». 2010.